

ÉTAIEMENT ET TOUR D'ÉTAIEMENT

DESCRIPTIF PRODUIT

- Matière bois d'épicéa
- Hauteur : 200 mm
- Largeur 80 mm
- Poids : 5 kg/ml

PLANS ET VISUELS

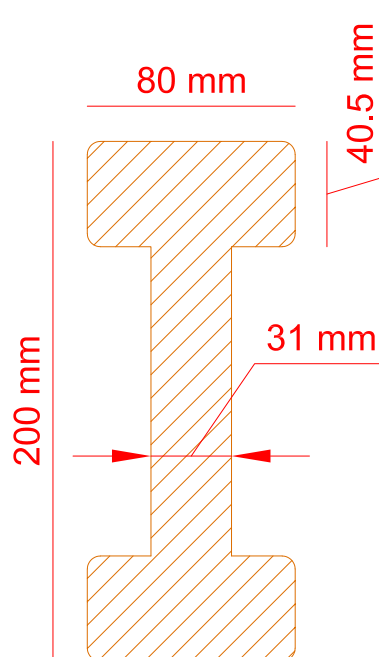

CARACTERISTIQUES TECHNIQUES ABAQUES

Moment fléchissant max admissible	1 100 daN.m
Tranchant maxi admissible	500 daN
Moment d'inertie	4 180 cm ⁴
Rigidité flexionnelle	450 kNm ²

- 6 longueurs différentes (2,45m ; 2,90m ; 3,30m ; 3,60m ; 3,90m ; 4,90m)
- Ames pleine 3 plis selon la norma européenne EN 13377



COPAC[®]
GROUPE

l'Excellence à votre service

copac@copac.fr

www.copac.fr